

# 第45回 ダンロップテニストーナメント 岐阜県大会

主催・主管 岐阜県テニス協会  
運営担当： 競技委員会  
後援 (株)岐阜新聞 ギふチャン  
協賛 株式会社ダンロップスポーツマーケティング  
大会会長 大友 克之  
大会副会長 伊藤 正博  
レフェリー 幅 薫

日程： 第1日 2月 13日(日)： 岐阜メモリアルセンター 長良川テニスプラザ(16面)

時間	男子	女子	45歳以上男子	45歳以上女子
8:50	1R ( 2~ 47 )			
9:30	1R (48~ 63)		1R ( 全員 )	
10:00	2R ( 1 )		2R ( 全員 )	1R ( 全員 )
10:30		1R ( 全員 )		2R ( 全員 )
11:00		2R ( 全員 )		
	引続き 3R~QF	引続き SF	引続き 3R~SF	引続き 3R~SF

注：本部席のオーダーオブプレーにて進行します。

第2日 2月 20日(日)： 岐阜メモリアルセンター 長良川テニスプラザ(4面)

時間	男子	女子	45歳以上男子	45歳以上女子
8:50	SF全員	決勝		決勝
10:00			決勝	
	決勝・3位決定戦			

試合方法： トーナメント 1セット・マッチ(6オール後 7ポイント・タイブレーク)

\*全種目ノーアドを採用します。

(但し、一般男子・女子はSFから、45歳以上男子・女子はFinalを3セットマッチ：)

注：ファイナル・セットは、マッチタイブレーク(10ポイント)とする

3位決定戦は、8ゲームプロセット(服装規定あり)

JTAルールによるセルフジャッジ、ウォームアップはサービス4本のみ

使用球： ダンロップ AO イエロー 2個(敗者持ち帰り)

傷害： 競技中の負傷等については、主催者にて応急の手当てはしますがそれ以後の責任は負いません。

- その他：
- ①時間厳守。上記出席届予定時刻までに、本部に出席を届けること。遅刻は棄権とみなします。
  - ②雨天等で日程を変更する場合は、競技方法を変更する場合があります。
  - ③一般男子上位者から東海大会Bクラスに出場するペアを選考するためプレイオフを行う場合があります。
  - ④本トーナメントはすべてのプレイヤーを公平に扱います。

## 注意事項

(1)服装について

服装規定の適用は、準決勝から行います。

尚、45歳以上男女については、決勝のみ適用します。(初日は行いません。)

(2)3セット・マッチのボール・チェンジについて

ボール・チェンジは、セット毎とします。(ファイナル・セットは、ユーズド・ボールから2ea使用)

**\* ダンロップテニストーナメント東海決勝大会出場者選考基準**

(1) **男子A級**: 今大会一般男子で優勝したペア

(2) **男子B級**

下記の出場資格を有するもののうち、今大会一般男子で優勝しなかった最も優秀な成績を修めたペア

\* 男子B級出場資格(ペアを構成する選手が下記のいずれにも該当しないこと)

- ① 過去5年間に、全日本テニス選手権大会の本戦・予選に出場(シングルス・ダブルスを問わず)
- ② 過去5年間に、全日本学生テニス選手権大会(インカレ)に出場(シングルス・ダブルスを問わず)
- ③ 過去2年間に、国民体育大会成年及び少年男子の都道府県代表
- ④ 令和3年度ダンロップテニストーナメント東海決勝大会男子B級に出場

(3) **45歳以上男子・一般女子・45歳以上女子**

今大会45歳以上男子・一般女子・45歳以上女子で優勝したペア

**東海決勝大会 : 11月5日・6日(予定) 名古屋東山TC**

**注1: 大会当日配布していました大会プログラムは、今回配布しません。(試行)**  
**必要な方は、各自ホームページから印刷してください。**

**注2: 「まん延防止等重点措置」が発令されていますので、本大会は「無観客」にて実施します。**  
**特に、子供連れはご遠慮願います。**

競技委員長: 幅 薫 (090-5116-8840)

男子ダブルス

1R 2R 3R QF SF SF QF 3R 2R 1R

①	1	田村浩太 (大成工務店)	松尾吉和 (Link TS) 32 ⑧
	2	水野雄矢 (LSB)	原村和海 (小林クラブ) 33
	3	西部貴揮 (P.S.Pa)	武藤佑太 (大垣市民庭球) 34
	4	山崎一将 (SCアクトス)	秋山昌慶 (LSB) 35
	5	小椋巧 (TTA)	政田康貴 (SCアクトス) 36
	6	杉山裕紀 (旭ヶ丘TC)	山下雄一 (川崎重工岐阜) 37
⑬	7	鈴木拓希 (MOG)	大石嗣也 (三菱電機) 38
⑩	8	加藤隆之 (SCアクトス)	杉後健次 (SCアクトス) 39 ⑪
	9	堀場俊宏 (Link TS)	大野亮文 (TTA) 40 ⑬
	10	林祐拓 (小林クラブ)	平山高貴 (BREAK BACK) 41
	11	石川雄太 (川崎重工岐阜)	新菊垣佳久 (西濃クラブ) 42
	12	大平請一郎 (WIM岐阜)	齋藤徳寿 (MOG) 43
	13	飯田健一 (SCアクトス)	島山祐貴 (旭ヶ丘TC) 44
	14	山口康治 (ロングウッド多治見)	大福前田宜伸 (レイクTA) 45
⑥	15	小池恭広 (大垣市民庭球)	佐浜合嶋隆洋 (Link TS) 46
④	16	林宏彰 (ロングウッド多治見)	加藤藤中康祐 (ロングウッド多治見) 47 ③
	17	尾頭禎基 (Link TS)	菅原卓也 (大垣市民庭球) 48 ⑦
	18	山本敬土 (つかじ会)	岡野祐紀 (SCアクトス) 49
	19	山澤川凌雅 (SCアクトス)	植下賀山洋史 (三菱電機) 50
	20	井川直哉 (川崎重工岐阜)	田中裕一郎 (つかじ会) 51
	21	中嶋聖史 (グリーンポーチ)	大塚雄介 (つかじ会) 52
	22	植村竜太 (IBIDEN)	安山田有賢 (大成工務店) 53
⑬	23	小嶋将斗 (旭ヶ丘TC)	加藤藤吉剛志 (Link TS) 54
⑨	24	梅田昌裕 (Link TS)	奈成良圭祐 (川崎重工岐阜) 55 ⑫
	25	今井雅人 (IBIDEN)	小澤町顕成 (MOG) 56 ⑮
	26	濱谷隆文 (グリーンポーチ)	柴飯田裕平 (P.S.Pa) 57
	27	沢田天馬 (川崎重工岐阜)	佐藤遥平 (旭ヶ丘テニス) 58
	28	岩田大愛 (TTA)	川島雅史 (CANNON-BALL) 59
	29	中井英恵 (ADDICTION)	住高田達哉 (グリーンポーチ) 60
	30	武藤翔哉 (大垣市民庭球)	浅野元宗 (ADDICTION) 61
⑤	31	森口慎平 (CANNON-BALL)	河合進之助 (旭ヶ丘TC) 62
		井脩 (川崎重工岐阜)	鶴水飼野元一 (大成工務店) 63 ②

女子ダブルス

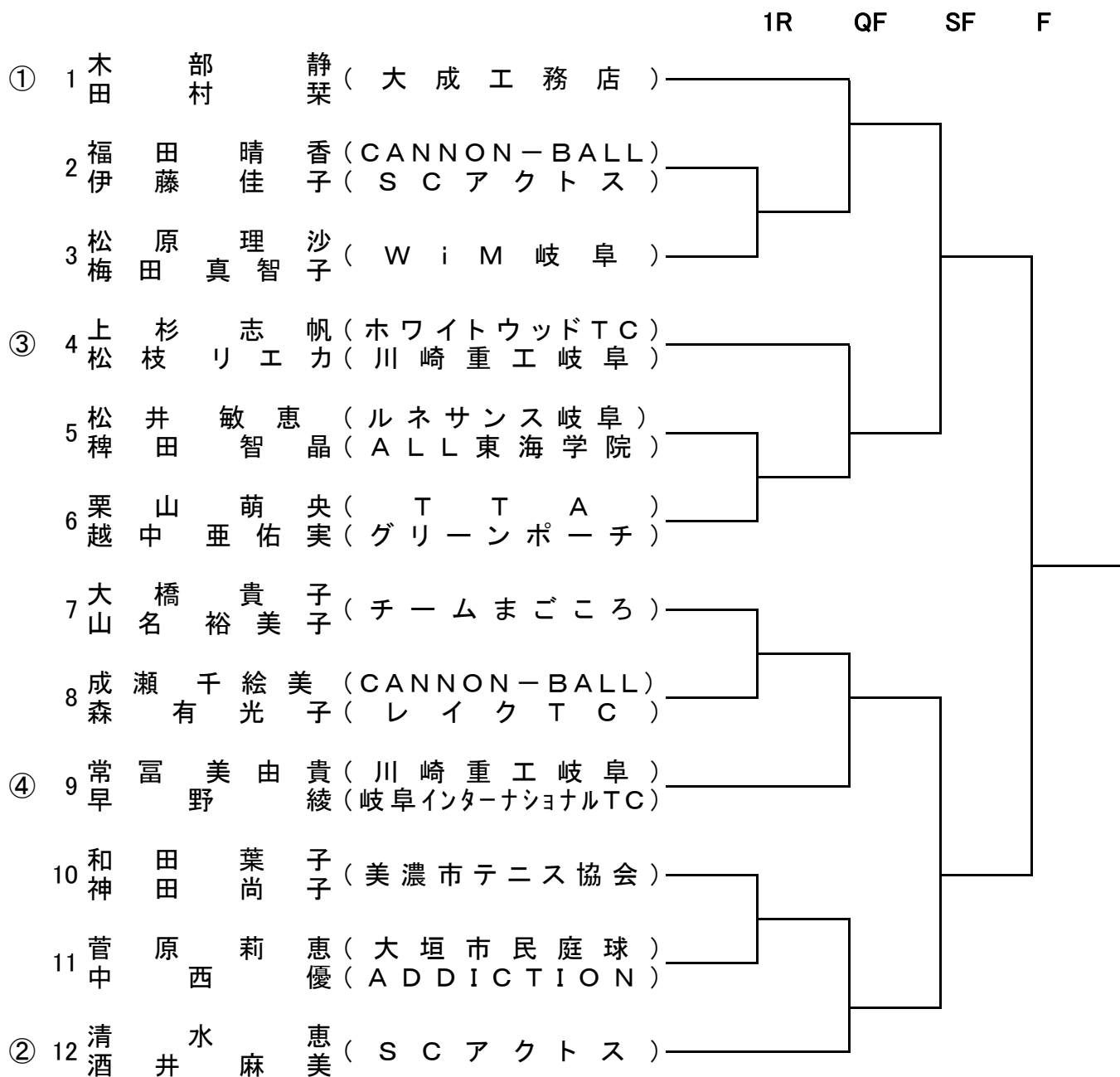

45歳男子ダブルス

1R 2R 3R QF SF SF QF 3R 2R 1R

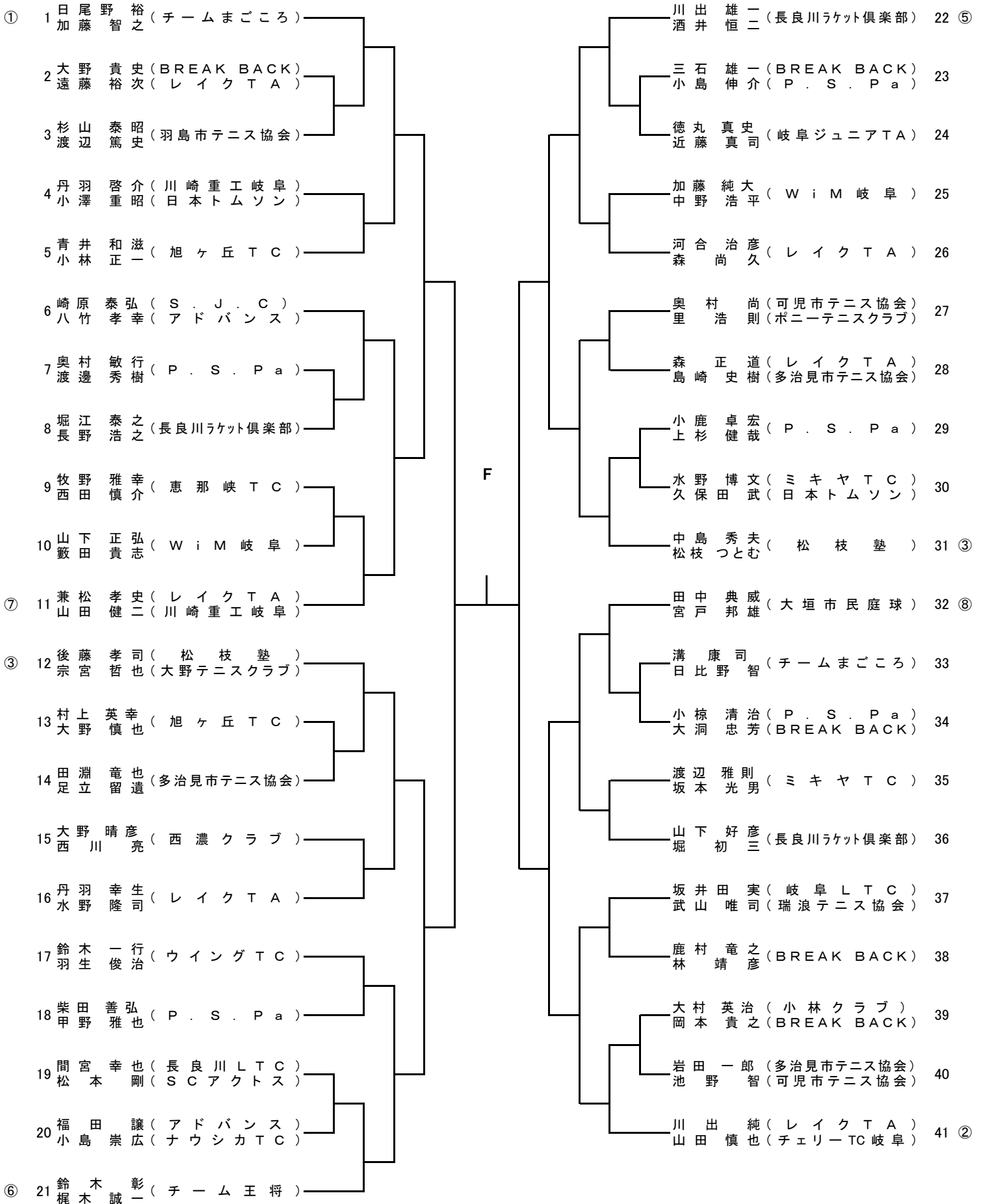

45歳女子ダブルス

1R 2R QF SF F

