

第67回 国民体育大会テニス競技

2012/09/30-10/03 岐阜市 岐阜ファミリーパークテニスコート(砂入り人工芝)

成年男子

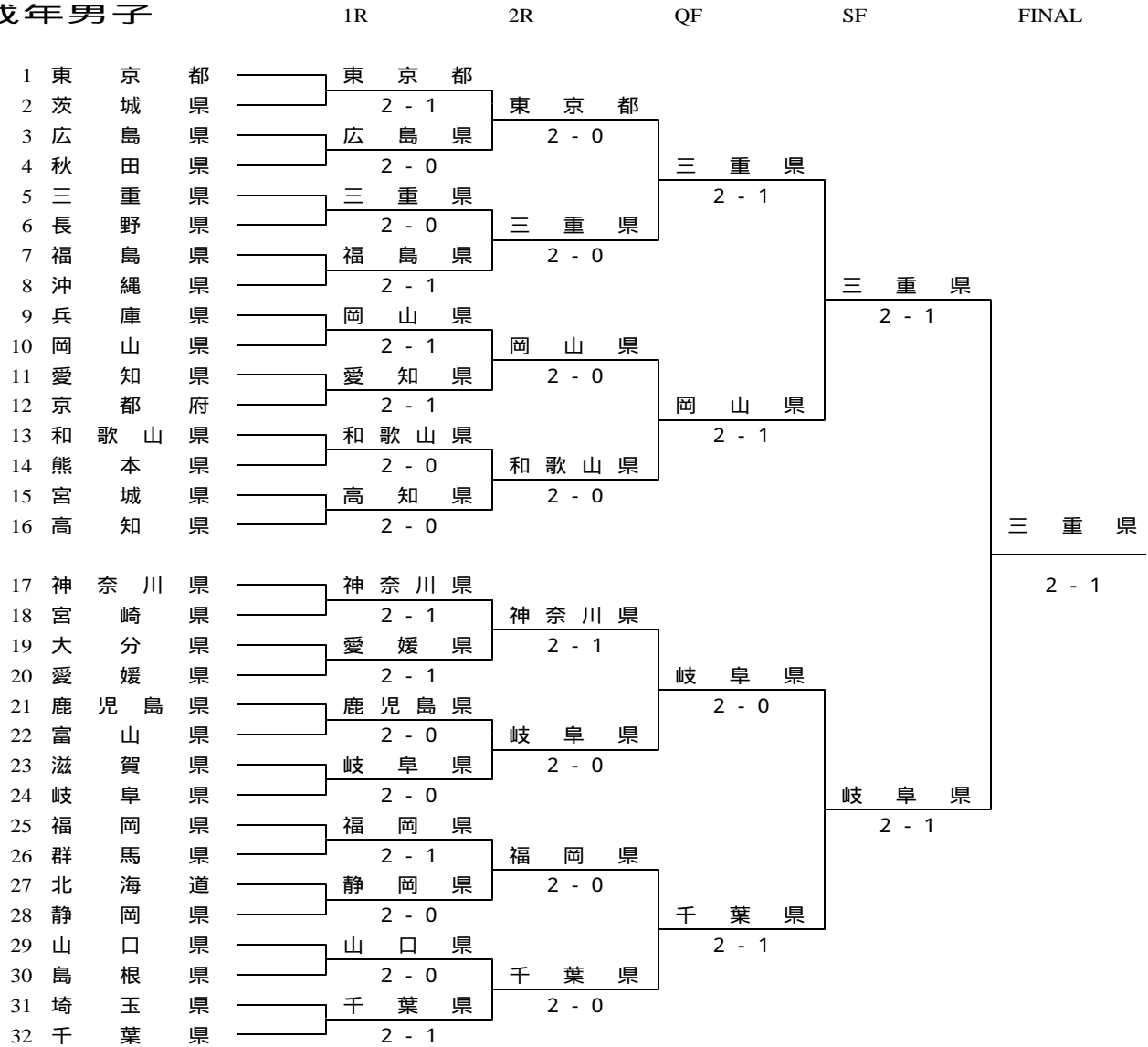

(三重県は2年連続3度目の優勝)

* 3位決定戦

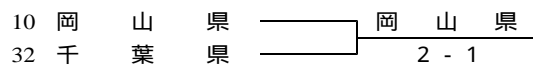

* 5位決定戦

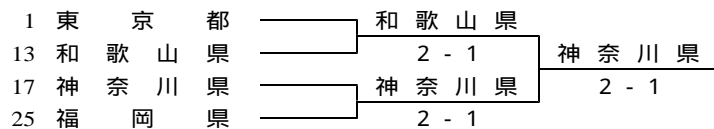

* 7位決定戦

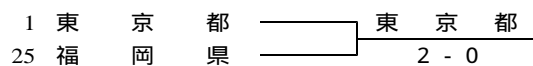

成年男子1回戦

Table with 3 columns: 種別, 1東京都, 2茨城県. Rows S1, S2, D.

Table with 3 columns: 種別, 3広島県, 4秋田県. Rows S1, S2, D.

Table with 3 columns: 種別, 5三重県, 6長野県. Rows S1, S2, D.

Table with 3 columns: 種別, 7福島県, 8沖縄県. Rows S1, S2, D.

Table with 3 columns: 種別, 9兵庫県, 10岡山県. Rows S1, S2, D.

Table with 3 columns: 種別, 11愛知県, 12京都府. Rows S1, S2, D.

Table with 3 columns: 種別, 13和歌山県, 14熊本県. Rows S1, S2, D.

Table with 3 columns: 種別, 15宮城県, 16高知県. Rows S1, S2, D.

Table with 3 columns: 種別, 17神奈川県, 18宮崎県. Rows S1, S2, D.

Table with 3 columns: 種別, 19大分県, 20愛媛県. Rows S1, S2, D.

Table with 3 columns: 種別, 21鹿児島県, 22富山県. Rows S1, S2, D.

Table with 3 columns: 種別, 23滋賀県, 24岐阜県. Rows S1, S2, D.

Table with 3 columns: 種別, 25福岡県, 26群馬県. Rows S1, S2, D.

Table with 3 columns: 種別, 27北海道, 28静岡県. Rows S1, S2, D.

Table with 3 columns: 種別, 29山口県, 30島根県. Rows S1, S2, D.

Table with 3 columns: 種別, 31埼玉県, 32千葉県. Rows S1, S2, D.

成年男子2回戦

Table with 3 columns: 種別, 1東京都, 3広島県. Rows S1, S2, D.

Table with 3 columns: 種別, 5三重県, 7福島県. Rows S1, S2, D.

Table with 3 columns: 種別, 10岡山県, 11愛知県. Rows S1, S2, D.

Table with 3 columns: 種別, 13和歌山県, 16高知県. Rows S1, S2, D.

Table with 3 columns: 種別, 17神奈川県, 20愛媛県. Rows S1, S2, D.

Table with 3 columns: 種別, 21鹿児島県, 24岐阜県. Rows S1, S2, D.

Table with 3 columns: 種別, 25福岡県, 28静岡県. Rows S1, S2, D.

Table with 3 columns: 種別, 29山口県, 32千葉県. Rows S1, S2, D.

成年男子準々決勝

Table with 3 columns: 種別, 1東京都, 5三重県. Rows S1, S2, D.

Table with 3 columns: 種別, 10岡山県, 13和歌山県. Rows S1, S2, D.

Table with 3 columns: 種別, 17神奈川県, 24岐阜県. Rows S1, S2, D.

Table with 3 columns: 種別, 25福岡県, 32千葉県. Rows S1, S2, D.

成年男子準決勝

Table with 3 columns: 種別, 5三重県, 10岡山県. Rows S1, S2, D.

Table with 3 columns: 種別, 24岐阜県, 32千葉県. Rows S1, S2, D.

成年男子決勝

Table with 3 columns: 種別, 5三重県, 24岐阜県. Rows S1, S2, D.

Table with 3 columns: 種別, 10岡山県, 32千葉県. Rows S1, S2, D.

成年男子5位決定1回戦

Table with 3 columns: 種別, 1東京都, 13和歌山県. Rows S1, S2, D.

Table with 3 columns: 種別, 17神奈川県, 25福岡県. Rows S1, S2, D.

成年男子5位決定戦

Table with 3 columns: 種別, 13和歌山県, 17神奈川県. Rows S1, S2, D.

Table with 3 columns: 種別, 1東京都, 25福岡県. Rows S1, S2, D.

成年男子3位決定戦

Table with 3 columns: 種別, 10岡山県, 32千葉県. Rows S1, S2, D.

成年男子7位決定戦

Table with 3 columns: 種別, 1東京都, 25福岡県. Rows S1, S2, D.

第67回 国民体育大会テニス競技

2012/09/30-10/03 岐阜市 岐阜ファミリーパークテニスコート(砂入り人工芝)

成年女子

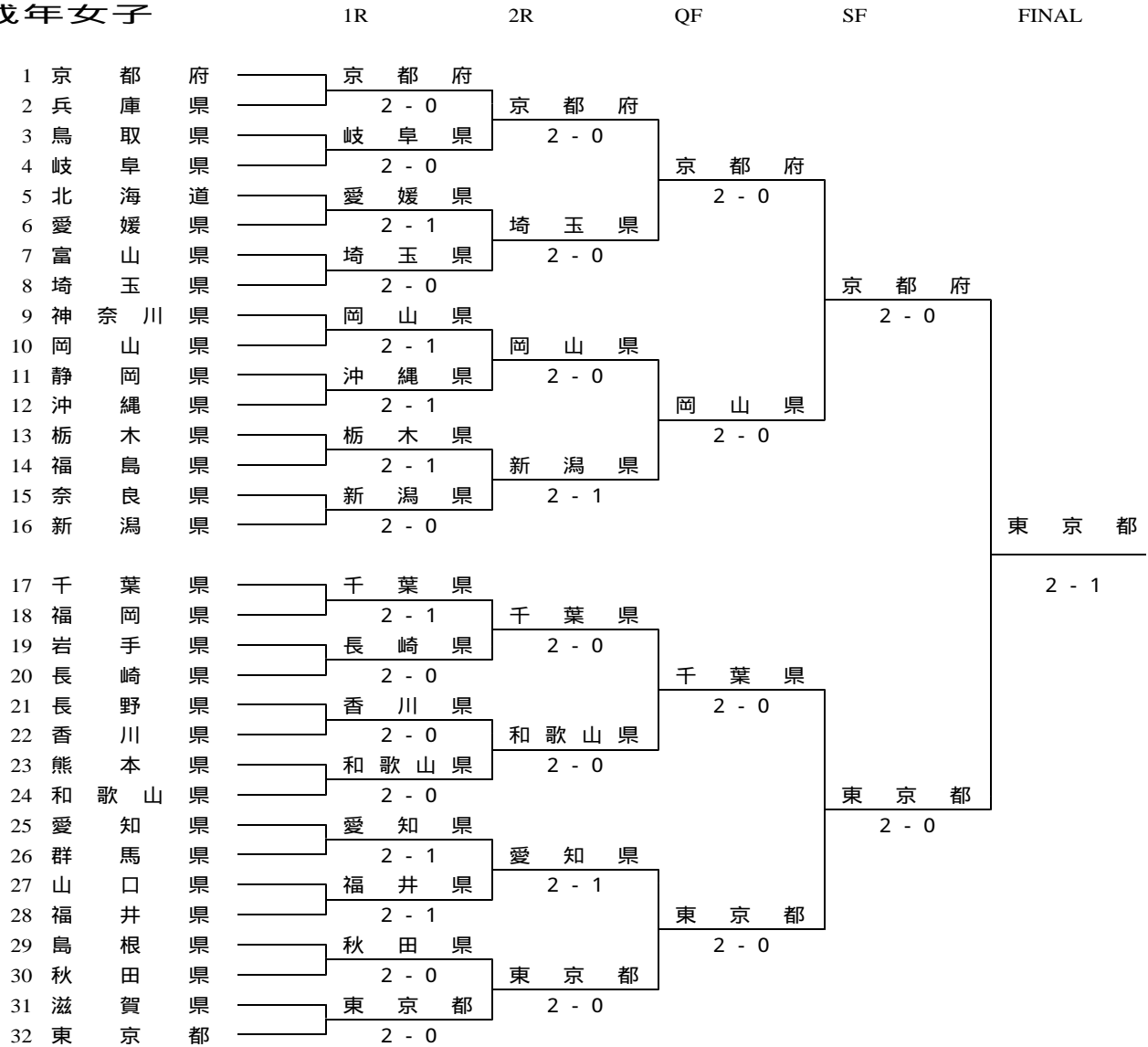

(東京都は2年連続5度目の優勝)

* 3位決定戦

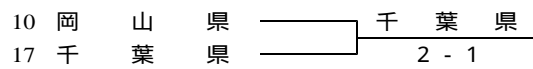

* 5位決定戦

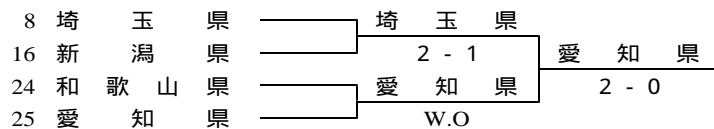

* 7位決定戦

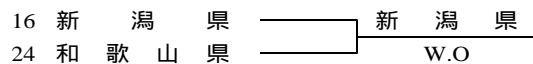

成年女子1回戦

Table with 3 columns: 種別, 1京 都 府, 2兵 庫 県. Rows S1, S2, D.

Table with 3 columns: 種別, 3鳥 取 県, 4岐 阜 県. Rows S1, S2, D.

Table with 3 columns: 種別, 5北 海 道, 6愛 媛 県. Rows S1, S2, D.

Table with 3 columns: 種別, 7富 山 県, 8埼 玉 県. Rows S1, S2, D.

Table with 3 columns: 種別, 9神 奈 川 県, 10岡 山 県. Rows S1, S2, D.

Table with 3 columns: 種別, 11静 岡 県, 12沖 縄 県. Rows S1, S2, D.

Table with 3 columns: 種別, 13栃 木 県, 14福 島 県. Rows S1, S2, D.

Table with 3 columns: 種別, 15奈 良 県, 16新 潟 県. Rows S1, S2, D.

Table with 3 columns: 種別, 17千 葉 県, 18福 岡 県. Rows S1, S2, D.

Table with 3 columns: 種別, 19岩 手 県, 20長 崎 県. Rows S1, S2, D.

Table with 3 columns: 種別, 21長 野 県, 22香 川 県. Rows S1, S2, D.

Table with 3 columns: 種別, 23熊 本 県, 24和 歌 山 県. Rows S1, S2, D.

Table with 3 columns: 種別, 25愛 知 県, 26群 馬 県. Rows S1, S2, D.

Table with 3 columns: 種別, 27山 口 県, 28福 井 県. Rows S1, S2, D.

Table with 3 columns: 種別, 29島 根 県, 30秋 田 県. Rows S1, S2, D.

Table with 3 columns: 種別, 31滋 賀 県, 32東 京 都. Rows S1, S2, D.

成年女子2回戦

Table with 3 columns: 種別, 1京 都 府, 4岐 阜 県. Rows S1, S2, D.

Table with 3 columns: 種別, 6愛 媛 県, 8埼 玉 県. Rows S1, S2, D.

Table with 3 columns: 種別, 10岡 山 県, 12沖 縄 県. Rows S1, S2, D.

Table with 3 columns: 種別, 13栃 木 県, 16新 潟 県. Rows S1, S2, D.

Table with 3 columns: 種別, 17千 葉 県, 20長 崎 県. Rows S1, S2, D.

Table with 3 columns: 種別, 22香 川 県, 24和 歌 山 県. Rows S1, S2, D.

Table with 3 columns: 種別, 25愛 知 県, 28福 井 県. Rows S1, S2, D.

Table with 3 columns: 種別, 30秋 田 県, 32東 京 都. Rows S1, S2, D.

成年女子準々決勝

Table with 3 columns: 種別, 1京 都 府, 8埼 玉 県. Rows S1, S2, D.

Table with 3 columns: 種別, 10岡 山 県, 16新 潟 県. Rows S1, S2, D.

Table with 3 columns: 種別, 17千 葉 県, 24和 歌 山 県. Rows S1, S2, D.

Table with 3 columns: 種別, 25愛 知 県, 32東 京 都. Rows S1, S2, D.

成年女子準決勝

Table with 3 columns: 種別, 1京 都 府, 10岡 山 県. Rows S1, S2, D.

Table with 3 columns: 種別, 17千 葉 県, 32東 京 都. Rows S1, S2, D.

成年女子決勝

Table with 3 columns: 種別, 1京 都 府, 32東 京 都. Rows S1, S2, D.

Table with 3 columns: 種別, 10岡 山 県, 17千 葉 県. Rows S1, S2, D.

成年女子5位決定1回戦

Table with 3 columns: 種別, 8埼 玉 県, 16新 潟 県. Rows S1, S2, D.

Table with 3 columns: 種別, 24和 歌 山 県, 25愛 知 県. Rows S1, S2, D.

成年女子5位決定戦

Table with 3 columns: 種別, 8埼 玉 県, 25愛 知 県. Rows S1, S2, D.

Table with 3 columns: 種別, 16新 潟 県, 24和 歌 山 県. Rows S1, S2, D.

第 6 7 回 国民体育大会テニス競技

2012/09/30-10/03 岐阜市 長良川テニスプラザ(ハード)

少年男子

	1R	2R	3R	QF	SF	FINAL
1 三重県		岡山県	三重県			
2 高知県		2 - 0	2 - 0			
3 岡山県		2 - 0	三重県			
4 山梨県		北海道	2 - 0			
5 北海道		2 - 0	埼玉県			
6 埼玉県		2 - 1		三重県		
7 香川県		香川県		2 - 0		
8 奈良県		広島県	香川県			
9 広島県		2 - 1	香川県			
10 佐賀県		岐阜県	2 - 0			
11 岐阜県		2 - 0	愛知県			
12 愛知県		2 - 0			兵庫県	
13 兵庫県					2 - 0	
14 島根県		島根県	兵庫県			
15 青森県		2 - 0	2 - 0	兵庫県		
16 岡山県			静岡県	2 - 0		
17 静岡県			2 - 0	兵庫県		
18 山形県				2 - 1		
19 新潟県		新潟県				
20 熊本県		2 - 0	2 - 0			
21 滋賀県		徳島県	神奈川県	2 - 0		
22 徳島県		2 - 0	神奈川県			
23 神奈川県			2 - 0			兵庫県
24 大阪府						2 - 1
25 大阪府		石川県	大阪府			
26 石川県		2 - 0	2 - 1	大阪府		
27 宮城県		山口県	2 - 0			
28 山口県		2 - 0	茨城県			
29 茨城県			2 - 1	大阪府		
30 福島県				2 - 1		
31 鹿児島県		鹿児島県	鹿児島県			
32 鹿児島県		2 - 0	2 - 0	東京都		
33 東京都		京都府	東京都	2 - 0		
34 東京都		2 - 1	2 - 1			
35 東京都					福岡県	
36 長野県					2 - 0	
37 長野県		大分県	長野県			
38 大分県		2 - 0	2 - 1	長野県		
39 長崎県		長崎県	長崎県	2 - 0		
40 群馬県		2 - 1	2 - 0			
41 群馬県				福岡県		
42 富山県				2 - 0		
43 千葉県		千葉県	千葉県			
44 千葉県		2 - 0	2 - 0	福岡県		
45 宮崎県		宮崎県	福岡県	2 - 0		
46 岩手県		2 - 1	2 - 1			
47 福岡県						

(兵庫県は33年ぶり2度目の優勝)

* 3位決定戦

1 三重県	三重県
24 大阪府	2 - 0

* 5位決定戦

7 香川県	神奈川県
23 神奈川県	2 - 0
35 東京都	東京都
36 長野県	2 - 1

* 7位決定戦

7 香川県	長野県
36 長野県	2 - 0

少年男子 1 回戦

種別	2 高 知 県	0 - 2	3 岡 山 県
S1	松崎 公秀	2 - 8	岡本 拓馬
S2	宮本 笙矢	4 - 8	萱野 靖晃
D	松崎・宮本		岡本・萱野

種別	4 山 梨 県	0 - 2	5 北 海 道
S1	中込 優介	4 - 8	池添 克哉
S2	望月 創達	5 - 8	村上 幹
D	中込・望月		池添・村上

種別	8 奈 良 県	1 - 2	9 広 島 県
S1	服部 稜	2 - 8	梶下 怜紀
S2	福本 定也	8 - 6	田鍋 佑輔
D	服部・福本	2 - 8	梶下・田鍋

種別	10 佐 賀 県	0 - 2	11 岐 阜 県
S1	古賀 大貴	0 - 8	古田 海人
S2	村木 力	4 - 8	菱田 亘槻
D	古賀・村木		古田・菱田

種別	14 島 根 県	2 - 0	15 青 森 県
S1	橋本 祐典	8 - 1	川浪 哲如
S2	松尾 俊太郎	8 - 5	三浦 涼太
D	橋本・松尾		川浪・三浦

種別	19 新 潟 県	2 - 0	20 熊 本 県
S1	豊野 潤也	8 - 2	佐伯 遼
S2	結城 慎之介	8 - 5	御山 颯郎
D	豊野・結城		佐伯・御山

種別	21 滋 賀 県	0 - 2	22 徳 島 県
S1	坂上 良	8 - 9 (2)	西條 一真
S2	平山 浩大	6 - 8	竹田 恭教
D	坂上・平山		西條・竹田

種別	25 福 井 県	0 - 2	26 石 川 県
S1	藏野 喬彦	1 - 8	斉藤 貴史
S2	長谷川 聡	5 - 8	高島 基
D	藏野・長谷川		斉藤・高島

種別	27 宮 城 県	0 - 2	28 山 口 県
S1	小椋 匠	4 - 8	伊藤 壮一郎
S2	細野 桂佑	7 - 9	山本 康貴
D	小椋・細野		伊藤・山本

種別	31 鹿 児 島 県	2 - 0	32 愛 媛 県
S1	澁田 大樹	8 - 2	菊池 恭平
S2	山田 尚征	9 - 8 (4)	高木 隆英
D	澁田・山田		菊池・高木

種別	33 京 都 府	2 - 1	34 沖 縄 県
S1	長船 雅喜	8 - 2	宮城 陵太
S2	高木 智	3 - 8	玉城 翔平
D	長船・高木	8 - 3	宮城・玉城

種別	37 鳥 取 県	0 - 2	38 大 分 県
S1	平木 優成	1 - 8	村木 彰啓
S2	田中 芳宏	3 - 8	首藤 諄貴
D	平木・田中		村木・首藤

種別	39 長 崎 県	2 - 1	40 群 馬 県
S1	上杉 旬生	8 - 3	下城 宏太
S2	北村 翔平	4 - 8	仁井田 直也
D	上杉・北村	8 - 4	下城・仁井田

種別	43 栃 木 県	0 - 2	44 千 葉 県
S1	油布 将也	4 - 8	村松 勇紀
S2	金子 剛之	1 - 8	大和田 秀俊
D	油布・金子		村松・大和田

種別	45 宮 崎 県	2 - 1	46 岩 手 県
S1	成松 智希	8 - 4	太田代 希唯
S2	近藤 雄亮	6 - 8	佐藤 光希
D	成松・近藤	9 - 7	太田代・佐藤

少年男子 2 回戦

種別	1 三 重 県	2 - 0	3 岡 山 県
S1	後藤 翔太郎	8 - 3	岡本 拓馬
S2	長田 和典	8 - 1	萱野 靖晃
D	後藤・長田		岡本・萱野

種別	5 北 海 道	1 - 2	6 埼 玉 県
S1	池添 克哉	8 - 5	三好 健太
S2	村上 幹	3 - 8	菅野 貴仁
D	池添・村上	4 - 8	三好・菅野

種別	7 香 川 県	2 - 0	9 広 島 県
S1	切詰 魁	8 - 6	梶下 怜紀
S2	中条 智矢	8 - 5	田鍋 佑輔
D	切詰・中条		梶下・田鍋

種別	11 岐 阜 県	0 - 2	12 愛 知 県
S1	古田 海人	4 - 8	山田 晃大
S2	菱田 亘槻	3 - 8	伊藤 琢也
D	古田・菱田		山田・伊藤

種別	13 兵 庫 県	2 - 0	14 島 根 県
S1	河内 一真	8 - 3	橋本 祐典
S2	堀切 啓貴	8 - 4	松尾 俊太郎
D	河内・堀切		橋本・松尾

種別	16 和 歌 山 県	0 - 2	17 静 岡 県
S1	岡本 竜門	4 - 8	山本 祐太
S2	西野目 敏貴	7 - 9	吉見 恒輝
D	岡本・西野目		山本・吉見

種別	18 山 形 県	0 - 2	19 新 潟 県
S1	柏倉 正暉	2 - 8	豊野 潤也
S2	菅野 悠耶	3 - 8	結城 慎之介
D	柏倉・菅野		豊野・結城

種別	22 徳 島 県	0 - 2	23 神 奈 川 県
S1	西條 一真	2 - 8	及川 生来
S2	竹田 恭教	2 - 8	沼尻 啓介
D	西條・竹田		及川・沼尻

種別	24 大 阪 府	2 - 1	26 石 川 県
S1	上杉 海斗	4 - 8	斉藤 貴史
S2	中村 侑平	8 - 1	高島 基
D	上杉・中村	8 - 5	斉藤・高島

種別	28 山 口 県	1 - 2	29 茨 城 県
S1	伊藤 壮一郎	9 - 7	津島 巧
S2	山本 康貴	6 - 8	鈴木 光
D	伊藤・山本	6 - 8	津島・鈴木

種別	30 福 島 県	0 - 2	31 鹿 児 島 県
S1	野崎 泰資	0 - 8	澁田 大樹
S2	山中 怜	0 - 8	山田 尚征
D	野崎・山中		澁田・山田

種別	33 京 都 府	1 - 2	35 東 京 都
S1	長船 雅喜	7 - 9	守谷 総一郎
S2	高木 智	9 - 7	小堀 良太
D	長船・高木	4 - 8	守谷・小堀

少年男子2回戦

種別	36長野県	2 - 1	38大分県
S1	西脇 一樹	8 - 9 (15)	村木 彰啓
S2	諱 五貴	8 - 1	首藤 諄貴
D	西脇・諱	8 - 4	村木・首藤

種別	39長崎県	2 - 0	41秋田県
S1	上杉 旬生	8 - 2	板橋 駿
S2	北村 翔平	8 - 1	桧森 将利
D	上杉・北村		板橋・桧森

種別	42富山県	0 - 2	44千葉県
S1	布目 開士	6 - 8	村松 勇紀
S2	秋 佑弥	4 - 8	大和田 秀俊
D	布目・秋		村松・大和田

種別	45宮崎県	1 - 2	47福岡県
S1	成松 智希	8 - 6	増尾 怜央楠
S2	近藤 雄亮	2 - 8	塚越 雄人
D	成松・近藤	3 - 8	増尾・塚越

少年男子3回戦

種別	1三重県	2 - 0	6埼玉県
S1	後藤 翔太郎	8 - 4	三好 健太
S2	長田 和典	8 - 2	菅野 貴仁
D	後藤・長田		三好・菅野

種別	7香川県	2 - 0	12愛知県
S1	切詰 魁	8 - 5	山田 晃大
S2	中条 智矢	9 - 8 (4)	伊藤 琢也
D	切詰・中条		山田・伊藤

種別	13兵庫県	2 - 0	17静岡県
S1	河内 一真	8 - 2	山本 祐太
S2	堀切 啓貴	8 - 4	吉見 恒輝
D	河内・堀切		山本・吉見

種別	19新潟県	0 - 2	23神奈川県
S1	豊野 潤也	2 - 8	及川 生来
S2	結城 慎之介	3 - 8	沼尻 啓介
D	豊野・結城		及川・沼尻

種別	24大阪府	2 - 0	29茨城県
S1	上杉 海斗	8 - 4	津島 巧
S2	中村 侑平	8 - 1	鈴木 光
D	上杉・中村		津島・鈴木

種別	31鹿児島県	0 - 2	35東京都
S1	澁田 大樹	3 - 8	守谷 総一郎
S2	山田 尚征	0 - 8	小堀 良太
D	澁田・山田		守谷・小堀

種別	36長野県	2 - 0	39長崎県
S1	西脇 一樹	8 - 2	上杉 旬生
S2	諱 五貴	8 - 2	北村 翔平
D	西脇・諱		上杉・北村

種別	44千葉県	0 - 2	47福岡県
S1	村松 勇紀	6 - 8	増尾 怜央楠
S2	大和田 秀俊	4 - 8	塚越 雄人
D	村松・大和田		増尾・塚越

少年男子準々決勝

種別	1三重県	2 - 0	7香川県
S1	後藤 翔太郎	8 - 6	切詰 魁
S2	長田 和典	8 - 1	中条 智矢
D	後藤・長田		切詰・中条

種別	13兵庫県	2 - 1	23神奈川県
S1	河内 一真	4 - 8	及川 生来
S2	堀切 啓貴	9 - 8 (4)	沼尻 啓介
D	河内・堀切	8 - 4	及川・沼尻

種別	24大阪府	2 - 1	35東京都
S1	上杉 海斗	2 - 8	守谷 総一郎
S2	中村 侑平	8 - 6	小堀 良太
D	上杉・中村	9 - 8 (2)	守谷・小堀

種別	36長野県	0 - 2	47福岡県
S1	西脇 一樹	6 - 8	増尾 怜央楠
S2	諱 五貴	6 - 8	塚越 雄人
D	西脇・諱		増尾・塚越

少年男子準決勝

種別	1三重県	0 - 2	13兵庫県
S1	後藤 翔太郎	5 - 8	河内 一真
S2	長田 和典	3 - 8	堀切 啓貴
D	後藤・長田		河内・堀切

種別	24大阪府	0 - 2	47福岡県
S1	上杉 海斗	5 - 8	増尾 怜央楠
S2	中村 侑平	4 - 8	塚越 雄人
D	上杉・中村		増尾・塚越

少年男子決勝

種別	13兵庫県	2 - 1	47福岡県
S1	河内 一真	8 - 4	増尾 怜央楠
S2	堀切 啓貴	0 - 8	塚越 雄人
D	河内・堀切	8 - 1	増尾・塚越

少年男子3位決定戦

種別	1三重県	2 - 0	24大阪府
S1	後藤 翔太郎	8 - 3	上杉 海斗
S2	長田 和典	8 - 5	中村 侑平
D	後藤・長田		上杉・中村

少年男子5位決定1回戦

種別	7香川県	0 - 2	23神奈川県
S1	切詰 魁	4 - 8	及川 生来
S2	中条 智矢	1 - 8	沼尻 啓介
D	切詰・中条		及川・沼尻

種別	35東京都	2 - 1	36長野県
S1	守谷 総一郎	8 - 5	西脇 一樹
S2	小堀 良太	5 - 8	諱 五貴
D	守谷・小堀	8 - 6	西脇・諱

少年男子5位決定戦

種別	23神奈川県	1 - 2	35東京都
S1	及川 生来	3 - 8	守谷 総一郎
S2	沼尻 啓介	8 - 2	小堀 良太
D	及川・沼尻	5 - 8	守谷・小堀

少年男子7位決定戦

種別	7香川県	0 - 2	36長野県
S1	切詰 魁	2 - 8	西脇 一樹
S2	中条 智矢	3 - 8	諱 五貴
D	切詰・中条		西脇・諱

第67回 国民体育大会テニス競技

2012/09/30-10/03 岐阜市 長良川テニスプラザ(ハード)

少年女子

	1R	2R	3R	QF	SF	FINAL
1 千葉県		千葉県				
2 長崎県	長崎県	千葉県				
3 北海道	2-0	2-0	千葉県			
4 熊本県		長野県	2-0			
5 長野県	2-1	長野県				
6 福島県		2-1		三重県		
7 山梨県				2-1		
8 奈良県	滋賀県	滋賀県				
9 滋賀県	2-1	2-0	三重県			
10 広島県	広島県		2-0			
11 福岡県	2-0	三重県				
12 三重県		2-1			福井県	
13 大阪府					2-0	
14 青森県	茨城県	大阪府				
15 茨城県	2-0	2-0	大阪府			
16 高知県		宮崎県	2-0			
17 栃木県	2-1	2-0				
18 宮城県				福井県		
19 歌山県		福井県		2-0		
20 福井県	福井県	福井県				
21 島根県	2-0	2-0	福井県			
22 山形県	愛媛県		2-0			
23 愛媛県	2-0	兵庫県				
24 兵庫県		2-0				福井県
25 鹿児島県		鹿児島県				2-0
26 岡山県	岡山県	2-0	鹿児島県			
27 佐賀県	2-0		2-0			
28 新潟県	新潟県	石川県				
29 愛知県	2-0	2-1				
30 石川県			鹿児島県			
31 静岡県		静岡県	2-1			
32 香川県	香川県	2-1				
33 秋田県	2-0		静岡県			
34 沖縄県		神奈川県	2-0			
35 神奈川県	2-0	2-1				
36 群馬県				東京都		
37 埼玉県		埼玉県		2-0		
38 大分県	富山県	2-0	埼玉県			
39 富山県	2-0		2-0			
40 京都府	京都府	山口県				
41 徳島県	2-0	2-1				
42 山口県			東京都			
43 宮城県		岐阜県	2-0			
44 岐阜県		2-0	東京都			
45 鳥取県			2-0			
46 岩手県	岩手県	東京都				
47 東京都	2-1	2-0				

(福井県は初優勝)

* 3位決定戦

12 三重県	鹿児島県
25 鹿児島県	2-1

* 5位決定戦

1 千葉県	大阪府
13 大阪府	2-1
31 静岡県	静岡県
37 埼玉県	2-1
	2-0

* 7位決定戦

1 千葉県	千葉県
37 埼玉県	2-0

少年女子 1 回戦

種別	2 長崎県	2 - 0	3 北海道
S1	山口 真琴	8 - 3	寺林 詩織
S2	江代 純菜	9 - 7	丹野 里佳子
D	山口・江代		寺林・丹野

種別	4 熊本県	1 - 2	5 長野県
S1	中村 優里	2 - 8	牧野 菜摘
S2	西浦 朱音	8 - 3	野崎 真帆
D	中村・西浦	2 - 8	牧野・野崎

種別	8 奈良県	1 - 2	9 滋賀県
S1	樋口 菜穂子	8 - 4	志村 桃
S2	窪之内 李音	7 - 9	佐々木 杏菜
D	樋口・窪之内	0 - 8	志村・佐々木

種別	10 広島県	2 - 0	11 福岡県
S1	小池 颯紀	8 - 5	足立 菊華
S2	川島 知枝	8 - 5	渡邊 夕貴
D	小池・川島		足立・渡邊

種別	14 青森県	0 - 2	15 茨城県
S1	北川 果央子	3 - 8	古川 鈴夏
S2	三上 さゆり	4 - 8	祢宜 美里
D	北川・三上		古川・祢宜

種別	16 高知県	2 - 1	17 栃木県
S1	前田 彩華	3 - 8	佐々木 遥
S2	沈 清河	8 - 6	関谷 里佳子
D	前田・沈	8 - 6	佐々木・関谷

種別	20 福井県	2 - 0	21 島根県
S1	林 恵里奈	8 - 0	柿田 紗希
S2	玄田 紗也果	8 - 1	壺倉 花
D	林・玄田		柿田・壺倉

種別	22 山形県	0 - 2	23 愛媛県
S1	福井 愛	3 - 8	華谷 和生
S2	武田 茉里香	4 - 8	高島 奈津美
D	福井・武田		華谷・高島

種別	26 岡山県	2 - 0	27 佐賀県
S1	寺見 かりん	8 - 0	田中 千瑛
S2	室山 志帆	8 - 4	田代 悠
D	寺見・室山		田中・田代

種別	28 新潟県	2 - 0	29 愛知県
S1	瀬川 亜樹	8 - 3	宮田 みほ
S2	粉川 友花	8 - 4	吉川 桃加
D	瀬川・粉川		宮田・吉川

種別	32 香川県	2 - 0	33 秋田県
S1	竹本 琴乃	8 - 2	大島 楓歩
S2	村上 ひかり	8 - 3	田中 虹河
D	竹本・村上		大島・田中

種別	34 沖縄県	0 - 2	35 神奈川県
S1	牛迫 玲菜	6 - 8	米原 実令
S2	大嶺 真緒	3 - 8	津田 悠花
D	牛迫・大嶺		米原・津田

種別	38 大分県	0 - 2	39 富山県
S1	溝部 明莉	6 - 8	前田 成良実
S2	松尾 風香	4 - 8	前田 友花
D	溝部・松尾		前田・前田

種別	40 京都府	2 - 0	41 徳島県
S1	村瀬 早香	8 - 1	吉積 沙瑛
S2	河内 ほのか	8 - 3	増田 和実
D	村瀬・河内		吉積・増田

種別	45 鳥取県	1 - 2	46 岩手県
S1	山根 愛	8 - 6	女鹿 愛佳
S2	杉野 碧	3 - 8	中村 ひかる
D	山根・杉野	3 - 8	女鹿・中村

少年女子 2 回戦

種別	1 千葉県	2 - 0	2 長崎県
S1	岩井 綾音	8 - 0	山口 真琴
S2	小林 夏実	8 - 4	江代 純菜
D	岩井・小林		山口・江代

種別	5 長野県	2 - 1	6 福島県
S1	牧野 菜摘	8 - 2	橘 梨子
S2	野崎 真帆	3 - 8	渡邊 美雪
D	牧野・野崎	9 - 8 (3)	橘・渡邊

種別	7 山梨県	0 - 2	9 滋賀県
S1	名取 恭	5 - 8	志村 桃
S2	伊丹 日奈子	3 - 8	佐々木 杏菜
D	名取・伊丹		志村・佐々木

種別	10 広島県	1 - 2	12 三重県
S1	小池 颯紀	3 - 8	佐野 真代
S2	川島 知枝	8 - 6	千葉 南奈
D	小池・川島	3 - 8	佐野・千葉

種別	13 大阪府	2 - 0	15 茨城県
S1	首藤 みなみ	9 - 8 (5)	古川 鈴夏
S2	安形 玲耶	8 - 2	祢宜 美里
D	首藤・安形		古川・祢宜

種別	16 高知県	0 - 2	18 宮崎県
S1	前田 彩華	5 - 8	高橋 玲奈
S2	沈 清河	3 - 8	今富 七絵
D	前田・沈		高橋・今富

種別	19 和歌山県	0 - 2	20 福井県
S1	大谷 茉莉子	1 - 8	林 恵里奈
S2	岩田 愛永	5 - 8	玄田 紗也果
D	大谷・岩田		林・玄田

種別	23 愛媛県	0 - 2	24 兵庫県
S1	華谷 和生	6 - 8	加治 遥
S2	高島 奈津美	3 - 8	松井 くるみ
D	華谷・高島		加治・松井

種別	25 鹿児島県	2 - 0	26 岡山県
S1	曾我 朋世	9 - 7	寺見 かりん
S2	池田 紗也	8 - 6	室山 志帆
D	曾我・池田		寺見・室山

種別	28 新潟県	1 - 2	30 石川県
S1	瀬川 亜樹	7 - 9	片口 夢
S2	粉川 友花	9 - 8 (1)	坂田 侑加
D	瀬川・粉川	7 - 9	片口・坂田

種別	31 静岡県	2 - 1	32 香川県
S1	戸塚 祐実	2 - 8	竹本 琴乃
S2	山口 恵実	8 - 4	村上 ひかり
D	戸塚・山口	8 - 4	竹本・村上

種別	35 神奈川県	2 - 1	36 群馬県
S1	米原 実令	7 - 9	牛島 景咲
S2	津田 悠花	8 - 5	福井 里子
D	米原・津田	8 - 3	牛島・福井

少年女子2回戦

種別	37埼玉県	2 - 0	39富山県
S1	山田 智恵子	8 - 2	前田 成良実
S2	秋元 玲乃	8 - 3	前田 友花
D	山田・秋元		前田・前田

種別	40京都府	1 - 2	42山口県
S1	村瀬 早香	8 - 3	前田 夢佳
S2	河内 ほのか	6 - 8	山藤 彩香
D	村瀬・河内	8 - 9 (3)	前田・山藤

種別	43宮城県	0 - 2	44岐阜県
S1	高野 優夏	3 - 8	鵜飼 美希
S2	千葉 理紗	0 - 8	木部 菜
D	高野・千葉		鵜飼・木部

種別	46岩手県	0 - 2	47東京都
S1	女鹿 愛佳	0 - 8	辻 恵子
S2	中村 ひかる	0 - 8	細沼 千紗
D	女鹿・中村		辻・細沼

少年女子3回戦

種別	1千葉県	2 - 0	5長野県
S1	岩井 綾音	8 - 6	牧野 菜摘
S2	小林 夏実	8 - 4	野崎 真帆
D	岩井・小林		牧野・野崎

種別	9滋賀県	0 - 2	12三重県
S1	志村 桃	1 - 8	佐野 真代
S2	佐々木 杏菜	4 - 8	千葉 南奈
D	志村・佐々木		佐野・千葉

種別	13大阪府	2 - 0	18宮崎県
S1	首藤 みなみ	8 - 2	高橋 玲奈
S2	安形 玲耶	8 - 2	今富 七絵
D	首藤・安形		高橋・今富

種別	20福井県	2 - 0	24兵庫県
S1	林 恵里奈	8 - 3	加治 遥
S2	玄田 紗也果	8 - 5	松井 くるみ
D	林・玄田		加治・松井

種別	25鹿児島県	2 - 0	30石川県
S1	曾我 朋世	8 - 6	片口 夢
S2	池田 紗也	8 - 4	坂田 侑加
D	曾我・池田		片口・坂田

種別	31静岡県	2 - 0	35神奈川県
S1	戸塚 祐実	8 - 2	米原 実令
S2	山口 恵実	8 - 2	津田 悠花
D	戸塚・山口		米原・津田

種別	37埼玉県	2 - 0	42山口県
S1	山田 智恵子	8 - 6	前田 夢佳
S2	秋元 玲乃	8 - 3	山藤 彩香
D	山田・秋元		前田・山藤

種別	44岐阜県	0 - 2	47東京都
S1	鵜飼 美希	4 - 8	辻 恵子
S2	木部 菜	2 - 8	細沼 千紗
D	鵜飼・木部		辻・細沼

少年女子準々決勝

種別	1千葉県	1 - 2	12三重県
S1	岩井 綾音	2 - 8	佐野 真代
S2	小林 夏実	8 - 1	千葉 南奈
D	岩井・小林	5 - 8	佐野・千葉

種別	13大阪府	0 - 2	20福井県
S1	首藤 みなみ	5 - 8	林 恵里奈
S2	安形 玲耶	7 - 9	玄田 紗也果
D	首藤・安形		林・玄田

種別	25鹿児島県	2 - 1	31静岡県
S1	曾我 朋世	9 - 7	戸塚 祐実
S2	池田 紗也	6 - 8	山口 恵実
D	曾我・池田	8 - 3	戸塚・山口

種別	37埼玉県	0 - 2	47東京都
S1	山田 智恵子	5 - 8	辻 恵子
S2	秋元 玲乃	8 - 9 (1)	細沼 千紗
D	山田・秋元		辻・細沼

少年女子準決勝

種別	12三重県	0 - 2	20福井県
S1	佐野 真代	3 - 8	林 恵里奈
S2	千葉 南奈	5 - 8	玄田 紗也果
D	佐野・千葉		林・玄田

種別	25鹿児島県	0 - 2	47東京都
S1	曾我 朋世	3 - 8	辻 恵子
S2	池田 紗也	7 - 9	細沼 千紗
D	曾我・池田		辻・細沼

少年女子決勝

種別	20福井県	2 - 0	47東京都
S1	林 恵里奈	9 - 7	辻 恵子
S2	玄田 紗也果	8 - 6	細沼 千紗
D	林・玄田		辻・細沼

少年女子3位決定戦

種別	12三重県	1 - 2	25鹿児島県
S1	佐野 真代	8 - 3	曾我 朋世
S2	千葉 南奈	5 - 8	池田 紗也
D	佐野・千葉	6 - 8	曾我・池田

少年女子5位決定1回戦

種別	1千葉県	1 - 2	13大阪府
S1	岩井 綾音	5 - 8	首藤 みなみ
S2	小林 夏実	8 - 4	安形 玲耶
D	岩井・小林	1 - 8	首藤・安形

種別	31静岡県	2 - 1	37埼玉県
S1	戸塚 祐実	8 - 6	山田 智恵子
S2	山口 恵実	3 - 8	秋元 玲乃
D	戸塚・山口	8 - 2	山田・秋元

少年女子5位決定戦

種別	13大阪府	2 - 0	31静岡県
S1	首藤 みなみ	8 - 5	戸塚 祐実
S2	安形 玲耶	8 - 4	山口 恵実
D	首藤・安形		戸塚・山口

少年女子7位決定戦

種別	1千葉県	2 - 0	37埼玉県
S1	岩井 綾音	9 - 7	山田 智恵子
S2	小林 夏実	8 - 4	秋元 玲乃
D	岩井・小林		山田・秋元